

OA , VOŠ a Jazyková škola s právem SJZ

# **Vlastní hodnocení školy**

(zpracováno s využitím metodiky MEC o.p.s)

Ing.Jiří Durd'ák  
ředitel školy

## **Obsah hodnotící zprávy**

I. Klíče k hodnocení

II. Základní údaje o škole

III. Podmínky ke vzdělávání

IV. Průběh vzdělávání

V. Kultura školy

VI. Řízení školy

VII. Výsledky vzdělávání

VIII. Výsledky práce školy vzhledem k podmínkám vzdělávání a ekonomickým zdrojům

## Klíč k hodnocení ukazatelů

<b>Hodnocení</b>	<b>Body</b>	<b>Slovní vyjádření</b>
Velmi dobrá	<b>4</b>	Stav ve škole odpovídá 95 % – 100 % popisu slovního hodnocení pro přidělení čtyř bodů
Dobrá	<b>3</b>	Stav ve škole odpovídá 85 % – 94 % popisu slovního hodnocení odpovídajícího čtyřem přiděleným bodům. (Některé aspekty nejsou zcela splněny.)
Vyhovující	<b>2</b>	Stav ve škole odpovídá 75 % – 84 % popisu slovního hodnocení odpovídajícího čtyřem přiděleným bodům – minimálním standardům kvality.
Nevyhovující	<b>1</b>	Stav ve škole neodpovídá ani minimálním standardům kvality – je pod 75 %.
Nehodnoceno	<b>X</b>	Stav tohoto ukazatele na škole není možno hodnotit, ukazatel není relevantní.

## Klíč k hodnocení podoblastí

<b>Hodnocení</b>	<b>Body</b>	<b>Slovní vyjádření</b>
Velmi dobrá	<b>4</b>	Úroveň alespoň 60 % ukazatelů v dané podoblasti je velmi dobrá, úroveň max. 30 % je dobrá.
Dobrá	<b>3</b>	Úroveň alespoň 60 % ukazatelů v dané podoblasti je dobrá, úroveň max. 30 % je vyhovující.
Vyhovující	<b>2</b>	Úroveň alespoň 60 % ukazatelů v dané podoblasti je vyhovující, úroveň max. 30 % je nevyhovující.
Nevyhovující	<b>1</b>	Úroveň alespoň 60 % ukazatelů v dané podoblasti je nevyhovující.
Nehodnoceno	<b>X</b>	Podoblast nebyla hodnocena.

## I. Základní údaje o škole

Název: OA , VOŠ a Jazyková škola s právem SJZ

Sídlo: Uherské Hradiště

Zřizovatel:

Typ školy:

Právní forma:

Datum účinnosti:

IČ: 60371731

Identifikátor školy: 600015513

Součástí:

Vedení školy: Ing.Jiří Durdák /ředitel

Rada školy:

Telefon: 572 552 660

Fax: 572 540 831

Adresa: 68657 Uherské Hradiště, Nádražní 22

Adresa pro dálkový přístup: [www.oauh.cz](http://www.oauh.cz)

Email: [durdak@oauh.cz](mailto:durdak@oauh.cz)

**Oblast: 1 Podmínky ke vzdělávání****Podoblast: 1.1 Lidské zdroje**

	<b>Název ukazatele</b>	<b>4</b>	<b>3</b>	<b>2</b>	<b>1</b>	<b>X</b>
1.1.1	přehled o pedagogických a nepedagogických pracovnících školy	x				
1.1.2	kvalifikace učitelů praktického vyučování a odborného výcviku					x
1.1.3	kvalifikace učitelů všeobecně vzdělávacích předmětů	x				
1.1.4	Kvalifikace učitelů odborných předmětů	x				
1.1.5	kvalifikace výchovných poradců a metodiků specializovaných činností	x				
1.1.6	kvalifikace psychologa a speciálního pedagoga					x
1.1.7	sebehodnocení a sebezdokonalování pracovníků školy	x				
1.1.8	prevence stresu u pedagogických pracovníků a prevence syndromu vyhoření učitelů a prevence syndromu vyhoření					x

Souhrnné hodnocení podoblasti

*vynikající***Slovní hodnocení****Možnost ověření**

1.1.1 - Zákonem stanovená personální evidence a dokumentace.

1.1.2 -

1.1.3 - Zákonem stanovená personální evidence a dokumentace.

1.1.4 - Zákonem stanovená personální evidence a dokumentace.

1.1.5 - Zákonem stanovená personální evidence a dokumentace.

1.1.7 - Výstupy z pololetních hodnocení vedoucích pracovníků.

**Návrh opatření**

1.1.1 -

1.1.2 -

1.1.3 -

1.1.4 -

1.1.5 -

1.1.7 -

### Souhrnný přehled hodnot ukazatelů podoblasti 1.1

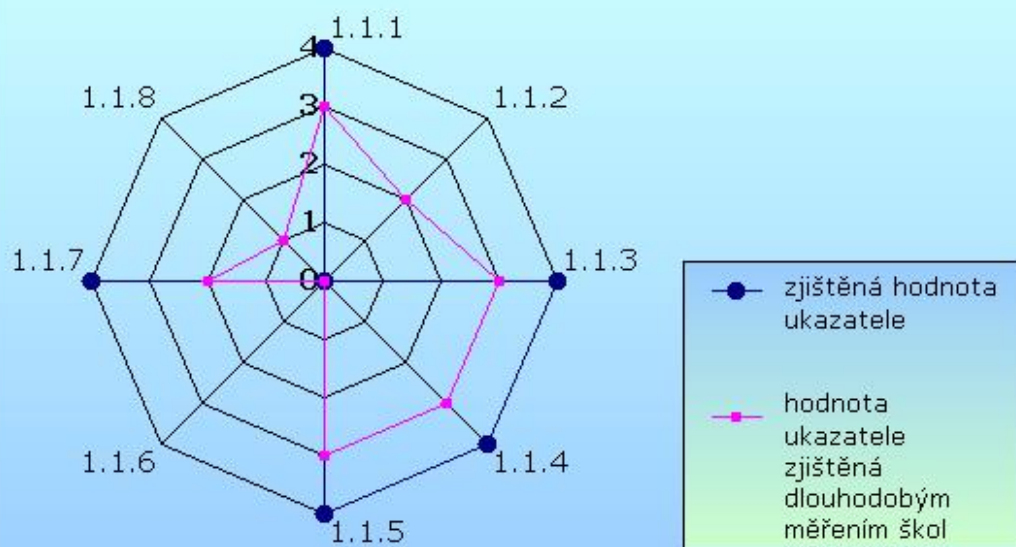

Oblast: 1 Podmínky ke vzdělávání						
Podoblast: 1.2 Materiální zdroje						
	Název ukazatele	4	3	2	1	X
1.2.1	velikost a vhodnost řešení prostorů školy vzhledem k počtu žáků	x				
1.2.2	technický stav budov	x				
1.2.3	specializované učebny pro výuku odborných předmětů a jejich vybavení	x				
1.2.4	kmenové učebny a jejich vybavení	x				
1.2.5	vybavení knihovny, studovny, informačního centra		x			
1.2.6	sportovní zařízení a jeho vybavenost		x			
1.2.7	dílny , učebny a další prostory ( pozemky apod.) pro praktický a odborný výcvik, jejich vybavení					x
1.2.8	materiálně technické zabezpečení praktického a odborného výcviku					x
1.2.9	vybavení školy pomůckami a didaktickou technikou	x				
1.2.10	využívání materiálního zázemí školy širší veřejností	x				
1.2.11	úroveň stravování		x			
Souhrnné hodnocení podoblasti		<i>vynikající</i>				
<b>Slovní hodnocení</b>						
<b>Možnost ověření</b>						
<p>1.2.1 -</p> <p>1.2.2 - Pasport budovy OAUH Nádražní 22.</p> <p>1.2.3 - ICT plán, ISTR, CaP.</p> <p>1.2.4 - ICT plán, ISTR, CaP, Pasport budovy OAUH Nádražní 22.</p> <p>1.2.5 - CaP, Pasport budovy OAUH Nádražní 22.</p> <p>1.2.6 -</p> <p>1.2.9 - ICT plán, projekt IPA.</p> <p>1.2.10 - Plán práce a organizace U3V, plán práce a organizace JŠ, plány práce úseku DV.</p> <p>1.2.11 - Smlouvy o umožnění stravování s SPHZŠ a SUPŠ.</p>						
<b>Návrh opatření</b>						
<p>1.2.1 -</p> <p>1.2.2 - V termínu do 15.4.2014 inovovat pasport budovy OAUH Nádražní 22.</p> <p>1.2.3 -</p> <p>1.2.4 -</p> <p>1.2.5 - Pokračovat v započaté strategii, aby pedagogové systematicky vedli žáky a studenty ke správné a efektivní práci s prameny (průběžně).</p>						

1.2.6 - Dále prosazovat, aby učitel TEV systematicky vedli žáky a studenty ke zdravému životnímu stylu, efektivně a účinně využívat pestré nabídky sportovišť a sportovních zařízení (průběžně).

1.2.9 -

1.2.10 - Vybudovat a rozvíjet úsek DV (průběžně během školního roku 2013/14).

1.2.11 - Ve spolupráci s dodavatelem stravovacích služeb provádět jejich průběžnou evaluaci s cílem (efektivně a účelně) dosahovat jejich neustálého zlepšování.



### Souhrnný přehled hodnot ukazatelů podoblasti 1.2

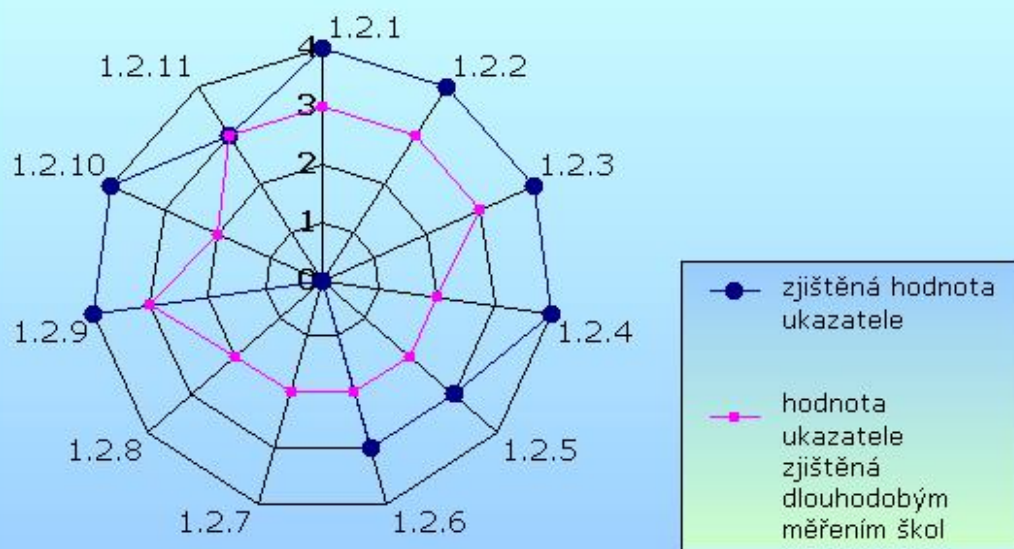

## Oblast: 1 Podmínky ke vzdělávání

### Podoblast: 1.3 Finanční zdroje

	Název ukazatele	4	3	2	1	X
1.3.1	přiměřenost a evidence čerpání rozpočtu přímých nákladů	x				
1.3.2	přiměřenost a evidence čerpání rozpočtu provozních prostředků	x				
1.3.3	přiměřenost a evidence čerpání rozpočtu mimorozpočtových zdrojů	x				

Souhrnné hodnocení podoblasti

*vynikající*

### Slovní hodnocení

### Možnost ověření

1.3.1 - Rozbory hospodaření 2013.

1.3.2 - Rozbory hospodaření 2013.

1.3.3 - Monitorovací zprávy projektů IVOP, ŠABLONY a VIP.

### Návrh opatření

1.3.1 -

1.3.2 - Eliminovat deficit finančních prostředků, který lze očekávat v důsledku postupného ukončení výuky na DTP VŠB TUO, zejména získáváním z prostředků nově vznikajícího úseku DV (v průběhu školního roku 2013/14).

1.3.3 - Zvýšit a zefektivnit systém kontrolních činností projektů IVOP, ŠABLONY a VIP.

### Souhrnný přehled hodnot ukazatelů podoblasti 1.3

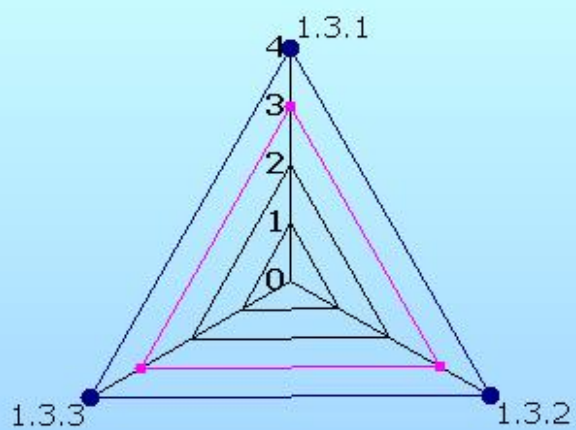

- zjištěná hodnota ukazatele
- hodnota ukazatele zjištěná dlouhodobým měřením škol

### Souhrnný přehled oblasti 1

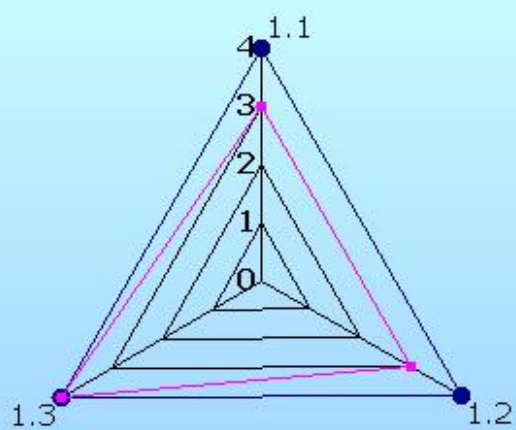

- zjištěná hodnota ukazatele
- hodnota ukazatele zjištěná dlouhodobým měřením škol

**Oblast: 2 Průběh vzdělávání****Podoblast: 2.1 Charakteristika učících se**

	<b>Název ukazatele</b>	4	3	2	1	X
2.1.1	přiměřenost cílů ŠVP k možnostem žáků	x				
2.1.2	individuální vzdělávací plány pro žáky se speciálními vzdělávacími potřebami	x				
2.1.3	individuální vzdělávací plány pro žáky nadané a talentované, včetně oblasti sportovní		x			

Souhrnné hodnocení podoblasti

*vynikající***Slovní hodnocení****Možnost ověření**

2.1.1 - ŠVP oborů OA a IT.

2.1.2 - IVP dotčených žáků.

2.1.3 - IVP dotčených žáků.

**Návrh opatření**

2.1.1 -

2.1.2 -

2.1.3 - Evaluovat směrnice, kterými jsou upravovány podmínky udělení IVP talentovaným žákům.

## Souhrnný přehled hodnot ukazatelů podoblasti 2.1

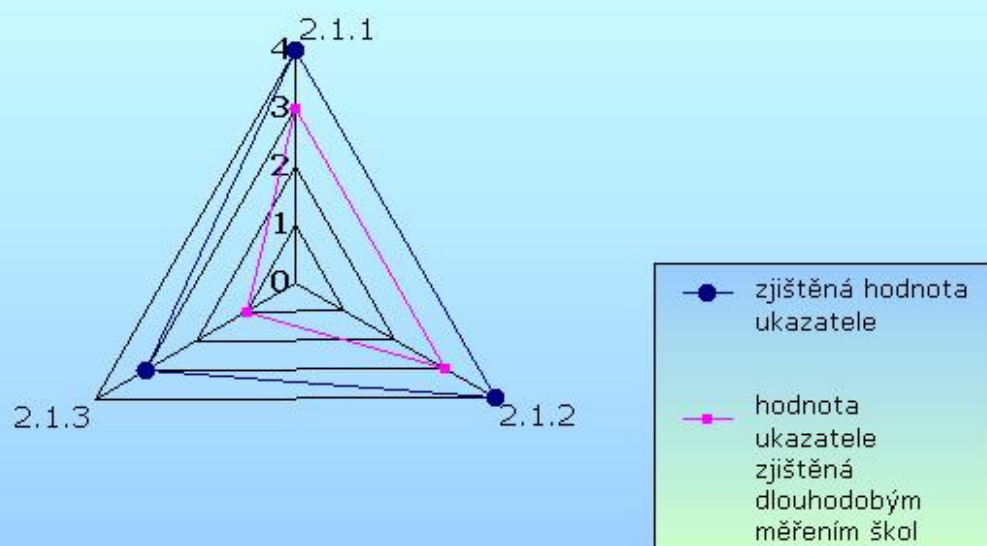

## Oblast: 2 Průběh vzdělávání

### Podoblast: 2.2 Cíle a školní vzdělávací program (ŠVP)

	Název ukazatele	4	3	2	1	X
2.2.1	soulad vize školy a cílů ŠVP	x				
2.2.2	obeznámení učitelů s cíli školy i cíli ŠVP	x				
2.2.3	logické rozpracování cílů školy v ŠVP a jejich soulad s očekáváním a potřebami žáků školy a jejich zákonných zástupců	x				
2.2.4	klíčové a odborné kompetence v ŠVP, koordinace vytváření klíčových kompetencí	x				
2.2.5	časové dotace a posloupnosti jednotlivých částí ŠVP	x				

Souhrnné hodnocení podoblasti

*vynikající*

### Slovní hodnocení

### Možnost ověření

2.2.1 - CaP a ŠVP obou studijních programů.

2.2.2 - Zápisy z porad pedagogických pracovníků,  
zápisy z porad metodických sekcí,  
předmětné dokumenty vystavené na Internetu a internetu.

2.2.3 - Zápisy z porad pedagogických pracovníků,  
zápisy ze schůzek s rodiči,  
předmětné dokumenty vystavené na Internetu a internetu.

2.2.4 - Zápisy z porad pedagogických pracovníků,  
zápisy z porad metodických sekcí,  
zápisy z porad vedení,  
předmětné dokumenty vystavené na internetu.

2.2.5 - Zápisy z porad pedagogických pracovníků,  
zápisy z porad metodických sekcí,  
předmětné dokumenty vystavené na Internetu a internetu.

### Návrh opatření

2.2.1 -

2.2.2 -

2.2.3 -

2.2.4 -

2.2.5 -

### Souhrnný přehled hodnot ukazatelů podoblasti 2.2

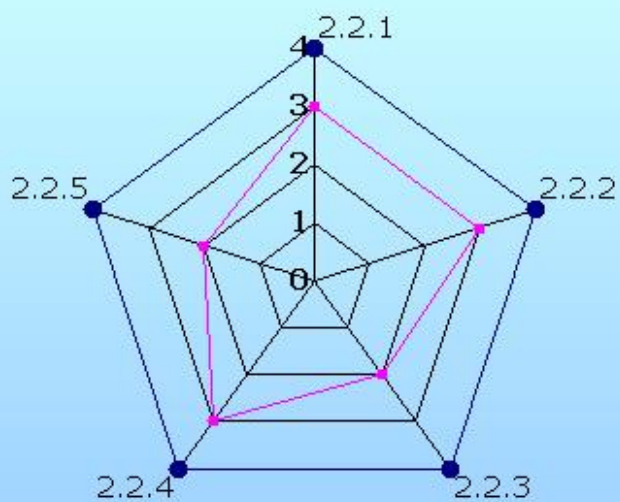



**Oblast: 2 Průběh vzdělávání****Podoblast: 2.3 Organizace vzdělávacího procesu školy**

	<b>Název ukazatele</b>	4	3	2	1	X
2.3.1	rozvrh hodin všeobecně vzdělávacích a odborných předmětů	x				
2.3.2	rozvrh hodin praktického vyučování a odborného výcviku					x
2.3.3	školní řád	x				
2.3.4	vnitřní informační a komunikační systém školy, porady	x				

Souhrnné hodnocení podoblasti

*vynikající***Slovní hodnocení****Možnost ověření**

2.3.1 - Rozvrh hodin,  
elektronická verze rozvrhu hodin,  
výsledky kontrol ČŠI, které se vztahují k RH.

2.3.3 - Školní řád (ŠŘ),  
elektronická verze ŠŘ,  
výsledky kontrol ČŠI, které se vztahují k ŠŘ.

2.3.4 - Microsoft SharePoint (UI) - zápisy z porad.

**Návrh opatření**

2.3.1 -  
2.3.3 -  
2.3.4 -

### Souhrnný přehled hodnot ukazatelů podoblasti 2.3

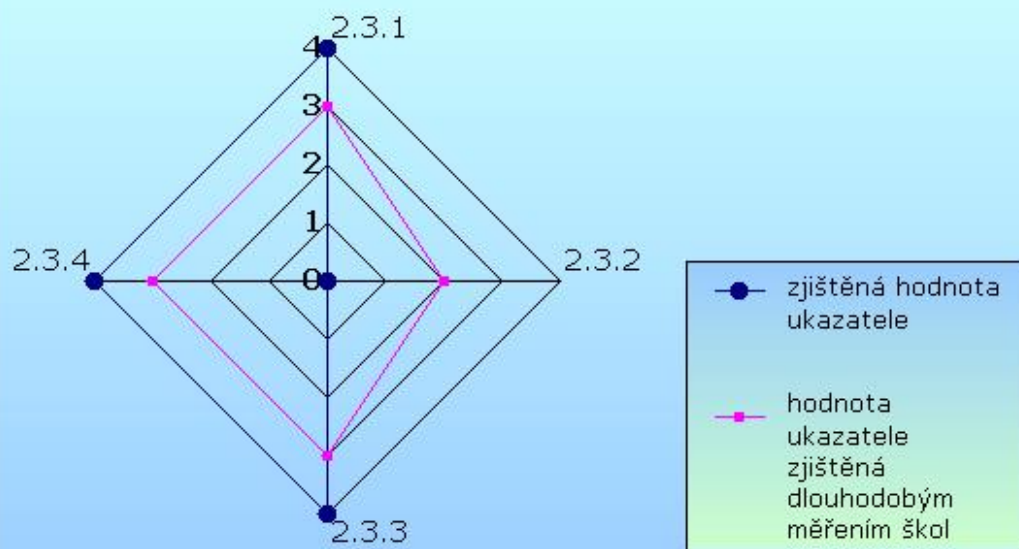

## Oblast: 2 Průběh vzdělávání

### Podoblast: 2.4 Vzdělávací proces

	Název ukazatele	4	3	2	1	X
2.4.1	vhodnost a přiměřenost stanovených cílů výuky	x				
2.4.2	vhodnost forem a metod výuky vzhledem k vymezeným cílům a obsahu výuky a individuálním zvláštnostem žáků	x				
2.4.3	využití učebnic a ostatních didaktických pomůcek	x				
2.4.4	komunikace mezi žáky	x				
2.4.5	komunikace mezi žáky a učiteli	x				

Souhrnné hodnocení podoblasti

*vynikající*

### Slovní hodnocení

### Možnost ověření

2.4.1 - ŠVP obou studijních oborů,  
hodnocení ČŠI.  
2.4.2 - ŠVP obou studijních oborů,  
IVP jednotlivých integrovaných žáků,  
hodnocení ČŠI.  
2.4.3 - ŠVP obou studijních oborů,  
zápisy z jednání sekcí (UI),  
řada kurzů v Moodle.  
2.4.4 - Outlook Web App,  
Moodle,  
iSAS (iBAKALÁŘ)  
Helpdesk  
2.4.5 - Outlook Web App,  
Moodle,  
Facebook.

### Návrh opatření

2.4.1 -  
2.4.2 -  
2.4.3 -  
2.4.4 -  
2.4.5 -

### Souhrnný přehled hodnot ukazatelů podoblasti 2.4

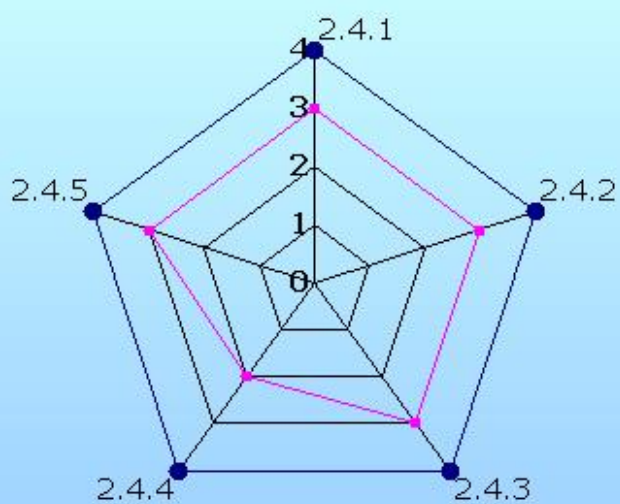

**Oblast: 2 Průběh vzdělávání****Podoblast: 2.5 Učení se žáků**

	<b>Název ukazatele</b>	4	3	2	1	X
2.5.1	odpovědnost žáků za své učení, domácí příprava žáků		x			
2.5.2	aktivita a zapojení žáků ve výuce		x			
2.5.3	využívání samostatné a týmové práce žáků	x				
2.5.4	využívání učebnic, ICT a jiných výukových objektů v procesu učení se žáků	x				
2.5.5	využívání sebehodnocení žáků	x				

Souhrnné hodnocení podoblasti

*vynikající***Slovní hodnocení****Možnost ověření**

2.5.1 - Modle,

školní knihovna.

2.5.3 - Strategie EXCEKENCE

Práce SOČ

Aplikovaná ekonomie

2.5.4 - Aplikace v Moodle

2.5.5 - Aplikace v <http://www.diagnostic.cz>**Návrh opatření**

2.5.1 - Pokračovat v započaté strategii, aby pedagogové systematicky vedli žáky a studenty ke správné a efektivní práci s prameny (průběžně).

2.5.3 -

2.5.4 -

2.5.5 -

### Souhrnný přehled hodnot ukazatelů podoblasti 2.5

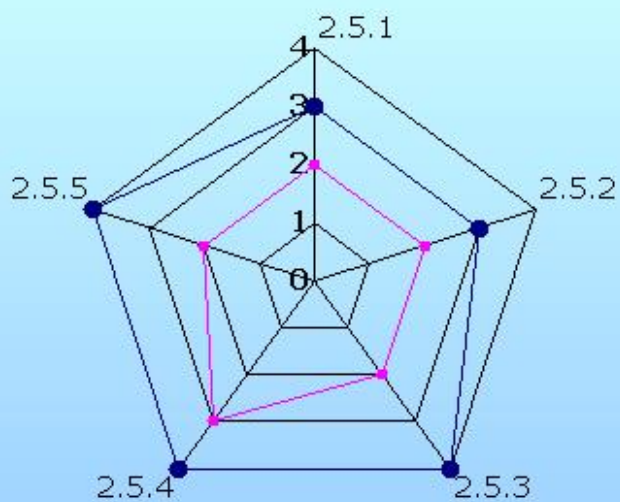

## Souhrnný přehled oblasti 2

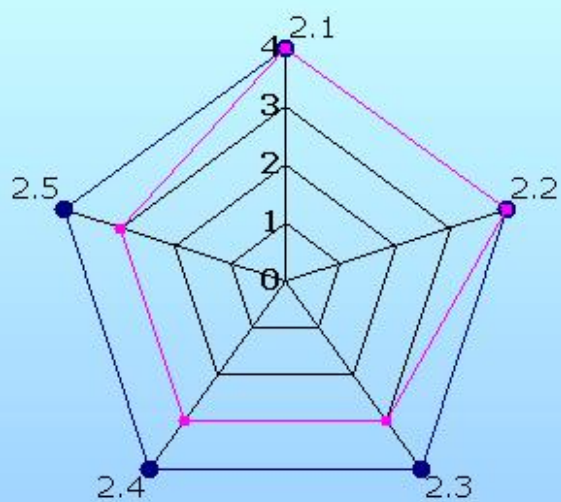

**Oblast: 3 Kultura školy****Podoblast: 3.1 Podpora školy žákům**

	<b>Název ukazatele</b>	4	3	2	1	X
3.1.1	atmosféra a hodnoty školy	x				
3.1.2	podpora sebedůvěry žáků a poskytování zpětné vazby		x			
3.1.3	výchovná opatření – pochvaly, odměny, domlouvání, tresty	x				
3.1.4	předcházení konfliktům a jejich řešení	x				

Souhrnné hodnocení podoblasti

*vynikající***Slovní hodnocení****Možnost ověření**3.1.1 - Školní kurikulum,  
plán práce na školní rok.3.1.2 - ŠVP obou oborů,  
minimální preventivní program.

3.1.3 - Minimální preventivní program.

3.1.4 - Školním řád,  
Organizační řád,

Provozní řád.

**Návrh opatření**

3.1.1 -

3.1.2 - Podporu sebedůvěry výrazněji podporovat v rámci minimálního preventivního programu.

3.1.3 -

3.1.4 -



### Souhrnný přehled hodnot ukazatelů podoblasti 3.1

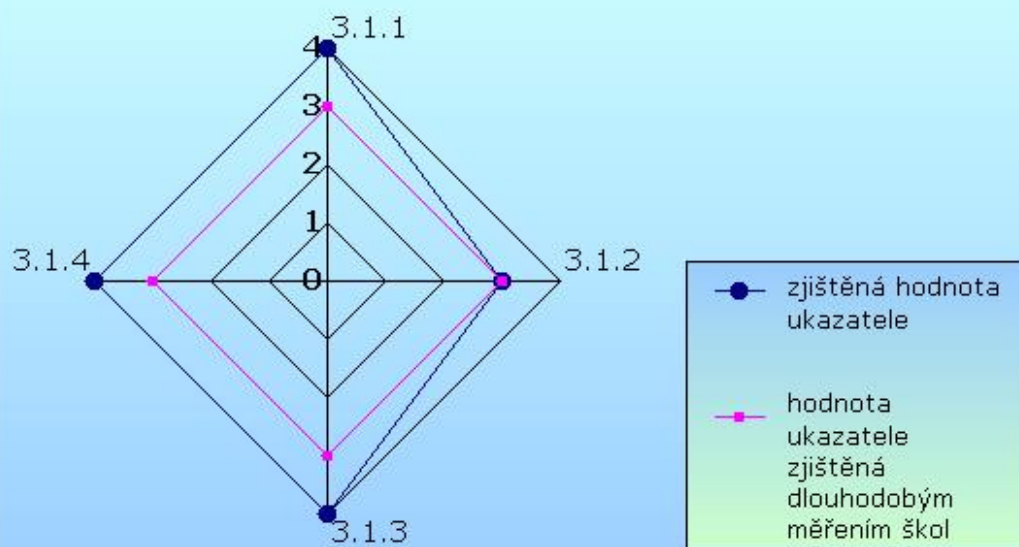

**Oblast: 3 Kultura školy****Podoblast: 3.2 Spolupráce se sociálními partnery**

	<b>Název ukazatele</b>	<b>4</b>	<b>3</b>	<b>2</b>	<b>1</b>	<b>X</b>
3.2.1	podávání informací rodičům o dění ve škole	x				
3.2.2	zapojení rodičů do života školy	x				
3.2.3	zapojení zaměstnavatelů do života školy	x				
3.2.4	spolupráce s úřady práce a zaměstnaneckými agenturami		x			
3.2.5	monitorování a analýza potřeb regionálního trhu práce a možností uplatnění absolventů		x			
3.2.6	podpora rodičů učení dětí	x				
3.2.7	spolupráce školské rady a vedení školy	x				

Souhrnné hodnocení podoblasti

*vynikající***Slovní hodnocení****Možnost ověření**

3.2.1 - iSAS (iBAKALÁŘI),

elektronická třídní kniha,

elektronický studijní průkaz,

systém aktualit na www.oauh.cz.

3.2.2 - zápisy u jednání školské rady,

zápisy z jednání OPS,

zápisy ze třídních schůzek.

3.2.3 - Zápisy u pedagogických rad,

zápisy z jednání ŠVŠ,

zápisy ze schůzek řešitelských týmů,

zápisy z jednání s odbory.

3.2.4 - Spolupráce s UP v rámci marketingu vzdělávací nabídky,

spolupráci s KCDPV Zlínského kraje,

spolupráce s UP v rámci projektů DV (DVpV),

spolupráce s UP při analyzování trhu práce.

3.2.5 - Monitorovací zprávy projektů IVOP a VIP.

3.2.6 - Moodle - osvěta na téma jak se správně učit - kurzy pro veřejnost,

minimální preventivní program.

3.2.7 - Zápisy z jednání školské rady.

**Návrh opatření**

3.2.1 -

3.2.2 -

3.2.3 -

3.2.4 - Zintenzivnit spolupráci s UP a agenturou TREXIMA při inovaci profilace absolventa tak, aby lépe odpovídal požadavkům současného trhu práce,

zahájit intenzivní spolupráci při budování nového úseku DV a to především s UP a agenturou TRIANGL,

velmi intenzivní spolupráci s KCDPV.

3.2.5 - V daleko větší míře aplikovat přenos zkušeností a uplatňování příkladů dobré praxe z projektů IVOP a VIP pro úpravy obou ŠVP, zejména vedoucí k přizpůsobování profilů absolventů dle potřeb trhu práce,

aplikovat přenos zkušeností a uplatňování příkladů dobré praxe z projektů IVOP a VIP pro zavádění inovativních

prvků do výuky odborných i všeobecných předmětů, vedoucích k přizpůsobování profilů absolventů dle potřeb trhu práce,

aplikovat přenos zkušeností a uplatňování příkladů dobré praxe z

3.2.6 -

3.2.7 -

### Souhrnný přehled hodnot ukazatelů podoblasti 3.2

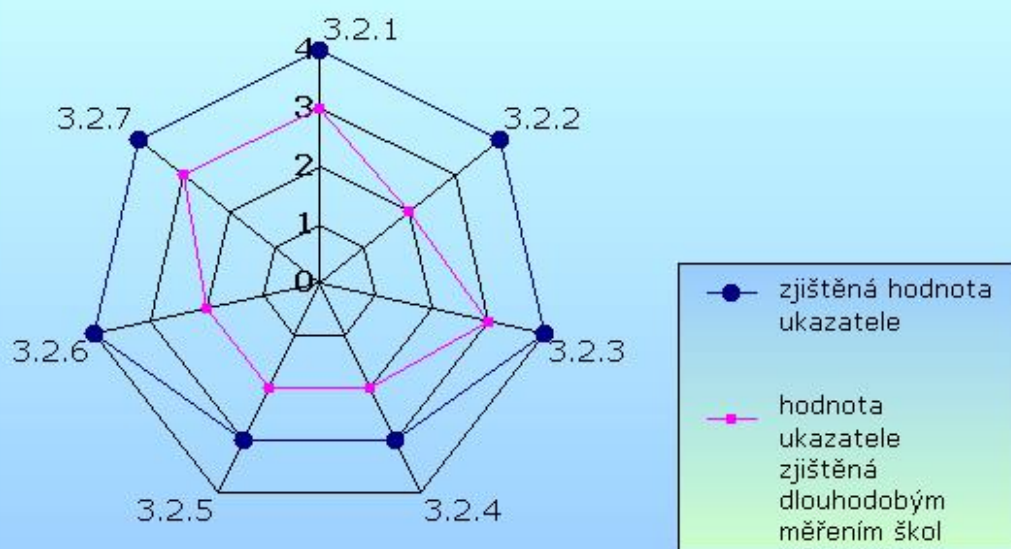

**Oblast: 3 Kultura školy****Podoblast: 3.3 Vzájemné vztahy**

	<b>Název ukazatele</b>	4	3	2	1	X
3.3.1	vzájemný respekt a podpora pracovníků školy	x				
3.3.2	žakovský parlament	x				
3.3.3	vzájemný respekt a podpora žáků, podpora vedení školy návrhům a aktivitám žáků	x				

Souhrnné hodnocení podoblasti

*vynikající***Slovní hodnocení****Možnost ověření**

3.3.1 - Dotazníková šetření prováděná v předchozích letech formou dotazníkových šetření jako například studentský pohled, hodnotící zprávy vedoucích sekcí včetně vlastního hodnocení, pracovně-právní agenda včetně podkladů pro zpracování mezd.

3.3.2 - Zápisy z jednání parlamentu, komunikace na facebookovém profilu - na zdi a ve skupině.

3.3.3 - Zápisy z jednání parlamentu, komunikace na facebooku, zápisy z třídnických hodin.

**Návrh opatření**

3.3.1 -

3.3.2 -

3.3.3 -

### Souhrnný přehled hodnot ukazatelů podoblasti 3.3

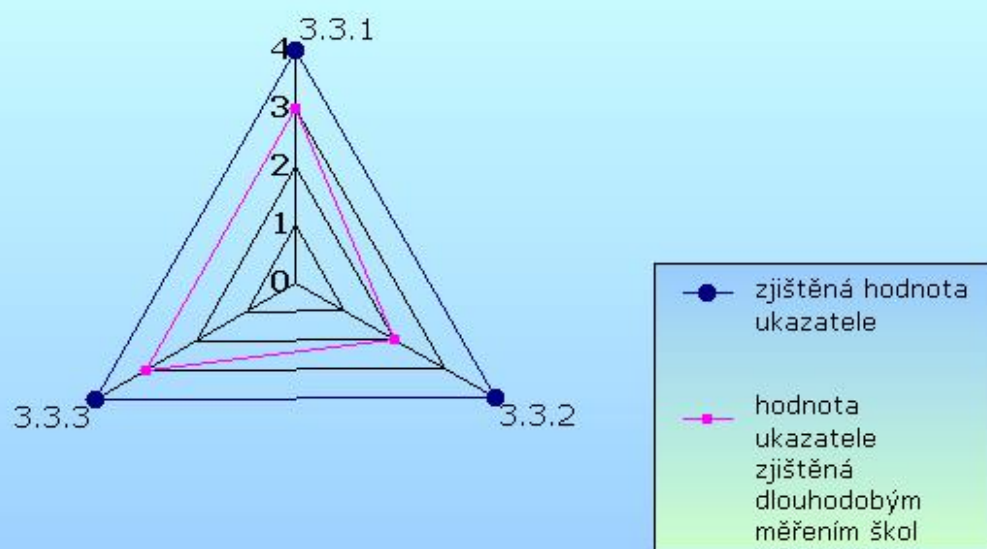

Oblast: 3 Kultura školy						
Podoblast: 3.4 Výchovná činnost						
	Název ukazatele	4	3	2	1	X
3.4.1	spolupráce školy s pedagogicko psychologickou poradnou a speciálním pedagogickým centrem	x				
3.4.2	prevence sociálně-patologických jevů	x				
3.4.3	řešení sociálně patologických jevů	x				
Souhrnné hodnocení podoblasti		<i>vynikající</i>				
Slovní hodnocení						
Možnost ověření						
<p>3.4.1 - Minimální preventivní program, účast na vzdělávacích akcích pořádaných poradnou, zápisy z jednání pedagogických rad a porad.</p> <p>3.4.2 - Minimální preventivní program, zápisy z jednání sekce výchovného poradenství a prevence.</p> <p>3.4.3 - Minimální preventivní program, zápisy z jednání sekce výchovného poradenství a prevence, zápisy z jednání o jednotlivých konkrétních případech řešení sociálně - patologických jevů.</p>						
Návrh opatření						
<p>3.4.1 - Velmi intenzivně pokračovat ve spolupráci s nově se koncipující, krajskou pedagogickou poradnou.</p> <p>3.4.2 -</p> <p>3.4.3 -</p>						

### Souhrnný přehled hodnot ukazatelů podoblasti 3.4

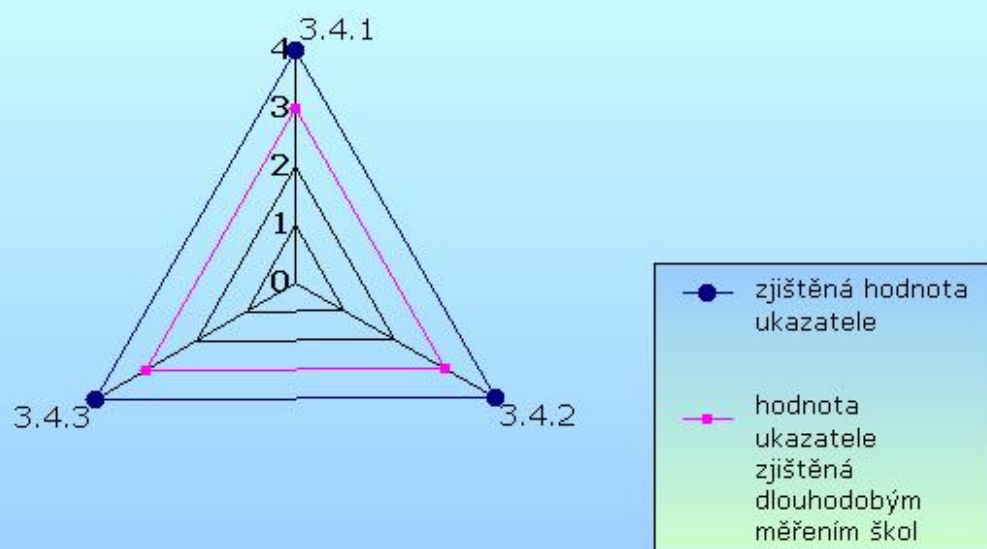



**Oblast: 3 Kultura školy****Podoblast: 3.5 Práce třídního učitele**

	<b>Název ukazatele</b>	<b>4</b>	<b>3</b>	<b>2</b>	<b>1</b>	<b>X</b>
3.5.1	koordinace a informovanost žáků a učitelů učících ve třídě třídním učitelem	x				
3.5.2	komunikace uvnitř a vně třídy		x			
3.5.3	vytváření portfolia žáků			x		
3.5.4	komunikace třídního učitele s ostatními pedagogickými pracovníky	x				

Souhrnné hodnocení podoblasti

*velmi dobrá***Slovní hodnocení****Možnost ověření**

3.5.1 - Zápisy z pedagogických rad a porad,

zápisy z třídnických hodin,

výsledky evaluace pomocí barev.

3.5.2 - Zápisy z třídních schůzek,

výsledky evaluace pomocí barev,

zápisy z pedagogických rad a porad.

3.5.3 -

3.5.4 - Zápisy z pedagogických rad,

zápisy z třídních schůzek.

**Návrh opatření**

3.5.1 -

3.5.2 - Ke zkvalitnění práce TU připravit pokyny k vedením portfolia žáků,

a zpracovat podklady pro systematictější vedení písemných záznamů z rozhovorů s rodiči.

3.5.3 - Ke zkvalitnění práce TU připravit pokyny k vedením portfolia žáků, jako prostředku ke zvýšení zájmu žáka o učení.

3.5.4 -

### Souhrnný přehled hodnot ukazatelů podoblasti 3.5

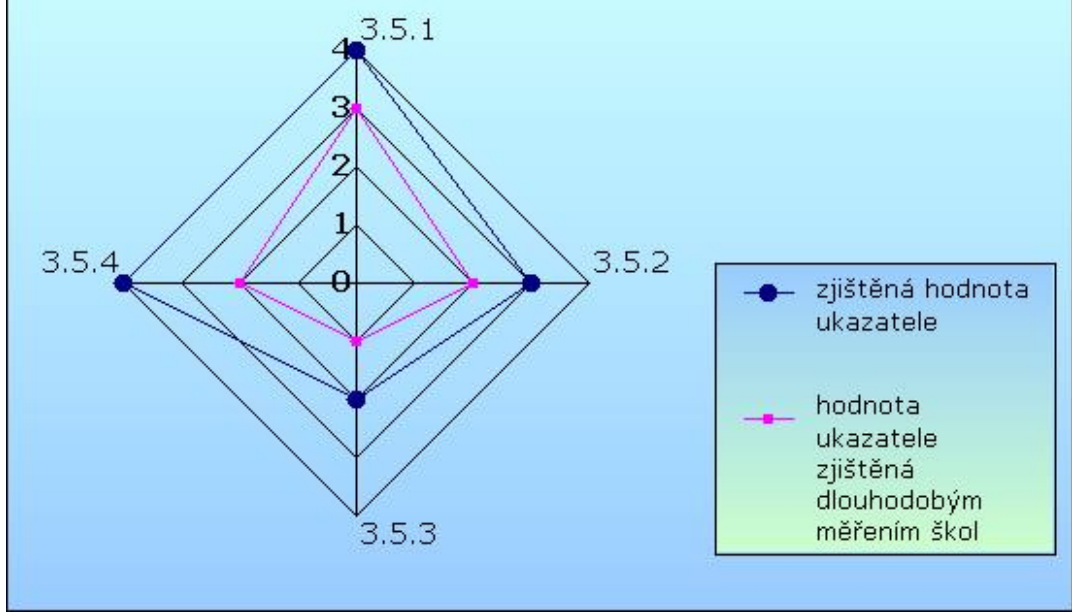

## Oblast: 3 Kultura školy

### Podoblast: 3.6 Image školy

	Název ukazatele	4	3	2	1	X
3.6.1	prezentace školy na veřejnosti (PR školy)	x				
3.6.2	logo školy	x				
3.6.3	webové stránky školy	x				
3.6.4	praktická činnost žáků školy	x				
3.6.5	prostředí a prostory školy	x				

Souhrnné hodnocení podoblasti

*vynikající*

### Slovní hodnocení

### Možnost ověření

3.6.1 - Výsledky v soutěžích (program Excellence),  
www.oauh.cz,  
zed' na facebooku OAUH,  
zadat do Google slova "obchodní, akademie, Uherské, Hradiště, ....".

3.6.2 - Logomanuál Obchodní akademie, Vyšší odborná a Jazyková škola.

3.6.3 - www.oauh.cz,  
zed' na facebooku OAUH,  
zadat do Google slova "obchodní, akademie, Uherské, Hradiště, ....".

3.6.4 - Výsledky SOČ (Excellence),  
umístění na soutěži prezentiáda,  
umístění společnosti NAVI na celorepublikové soutěži studentských společností.

### Návrh opatření

3.6.1 -  
3.6.2 -  
3.6.3 -  
3.6.4 -

### Souhrnný přehled hodnot ukazatelů podoblasti 3.6

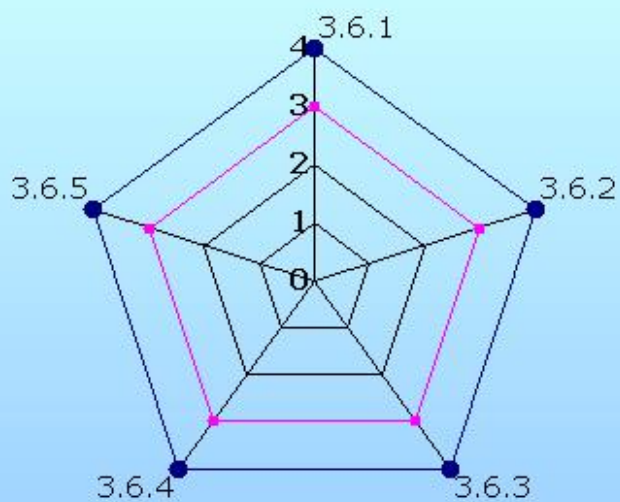

Oblast: 3 Kultura školy						
Podoblast: 3.7 Vztahy s regionem a okolím						
	Název ukazatele	4	3	2	1	X
3.7.1	spolupráce se zřizovatelem	x				
3.7.2	spolupráce se zaměstnavateli	x				
3.7.3	spolupráce s místní komunitou a regionem	x				
3.7.4	spolupráce se školami stejného typu	x				
3.7.5	spolupráce se školami odlišných stupňů vzdělání a typů škol	x				
3.7.6	spolupráce se školami v zahraničí	x				
Souhrnné hodnocení podoblasti		<i>vynikající</i>				
Slovní hodnocení						
Možnost ověření						
<p>3.7.1 - Dokumentace k tvorbě a čerpání rozpočtu provozních prostředků včetně plánů rozpočtu, měsíčních, pololetních a výročních uzávěrek a rozboru hospodaření, protokoly o závazných ukazatelích rozpočtu přímých výdajů.</p> <p>3.7.2 - Monitorovací zprávy projektu VIP, monitorovací zprávy projektu IVOP.</p> <p>3.7.3 - Smlouva o nájmu a poskytování služeb v prostorách RVC, umožňující realizaci výuky bakalářských oborů, vyučovaných na základě rámcové smlouvy uzavřené s VŠB TUO.</p> <p>3.7.4 - Rámcová smlouva o spolupráci při realizaci výuky oboru EPČ VOŠ v Kroměříži, monitorovací zprávy projektu IPA (spolupráce se školami ZK a ZŠ), monitorovací zprávy projektu AVOP (spolupráce se školami ZK).</p> <p>3.7.5 - ZŠ: Monitorovací zprávy projektu IPA (spolupráce se školami ZK a ZŠ), VŠ: Rámcová smlouva o realizaci výuky (RS) s VŠB TUO, RS s UTB Zlín, RS s VŠKE Brno, RS s UPOL.</p> <p>3.7.6 - Projekt Comeniua (Polsko, Itálie, Německo, Turecko), webové projekty eTwinning (webové portály).</p>						
Návrh opatření						
<p>3.7.1 -</p> <p>3.7.2 -</p> <p>3.7.3 - Postupně utlumit výuky bakalářských oborů, vyučovaných na základě rámcové smlouvy uzavřené s VŠB TUO takto: od září 2013 vyučovat v celém areálu detašovaného pracoviště v č.p. 1536, od ledna 2014 vyučovat v 1/2 areálu detašovaného pracoviště v č.p. 1536, od září 2014 vyučovat v budově č.p. 22, hledat nového partnera pro realizaci bakalářského studia, například: Soukromou vysokou školu JAK Praha, Soukromou vysokou školu hotelovou Praha.</p> <p>3.7.4 -</p> <p>3.7.5 -</p> <p>3.7.6 -</p>						

### Souhrnný přehled hodnot ukazatelů podoblasti 3.7

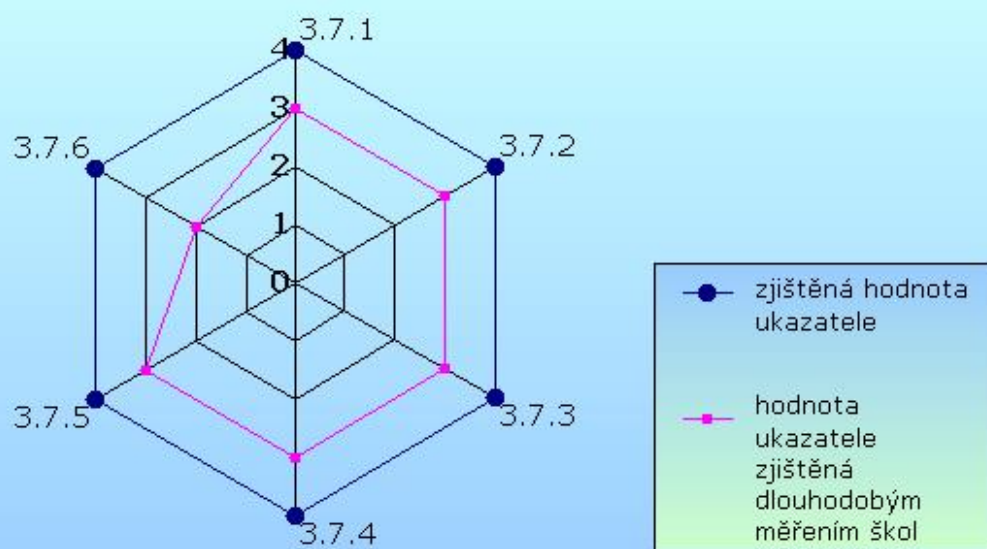

### Souhrnný přehled oblasti 3

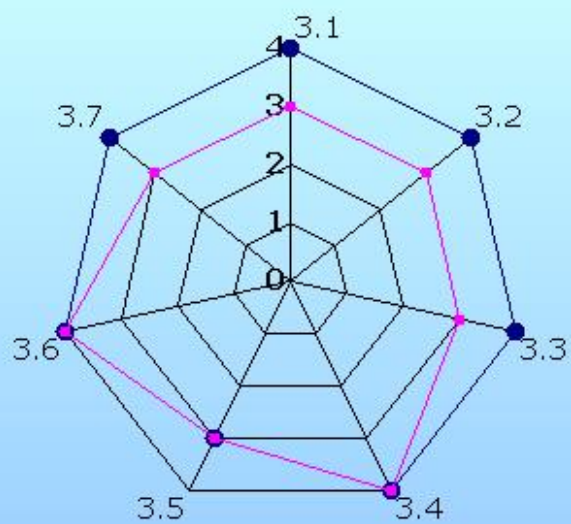

- zjištěná hodnota ukazatele
- hodnota ukazatele zjištěná dlouhodobým měřením škol

**Oblast: 4 Řízení školy****Podoblast: 4.1 Vize a vnitřní hodnoty školy**

	<b>Název ukazatele</b>	<b>4</b>	<b>3</b>	<b>2</b>	<b>1</b>	<b>X</b>
4.1.1	přiměřenost a srozumitelnost vize a vnitřních hodnot	x				
4.1.2	propojení vize a vnitřních hodnot s vlastním hodnocením a zdokonalováním školy	x				
4.1.3	shoda na principech		x			
4.1.4	konkretizace, rozpracování vize a vnitřních hodnot do plánu práce školy		x			

Souhrnné hodnocení podoblasti

*velmi dobrá***Slovní hodnocení****Možnost ověření**

4.1.1 - Evaluační zpráva,  
zápisy z pedagogických rad,  
zápisy z ŠVŠ,  
zápisy z jednání sekcí,  
výsledky pololetních hodnocení.

4.1.2 - Evaluační zpráva,  
zápisy z pedagogických rad,  
zápisy z ŠVŠ,  
zápisy z jednání sekcí,  
výsledky pololetních hodnocení.

4.1.3 - Evaluační zpráva,  
zápisy z pedagogických rad,  
zápisy z ŠVŠ,  
zápisy z jednání sekcí,  
výsledky pololetních hodnocení.

4.1.4 - Evaluační zpráva,  
zápisy z pedagogických rad,  
zápisy z ŠVŠ,  
zápisy z jednání sekcí,  
výsledky pololetních hodnocení.

**Návrh opatření**

4.1.1 -

4.1.2 -

4.1.3 -

4.1.4 -



### Souhrnný přehled hodnot ukazatelů podoblasti 4.1

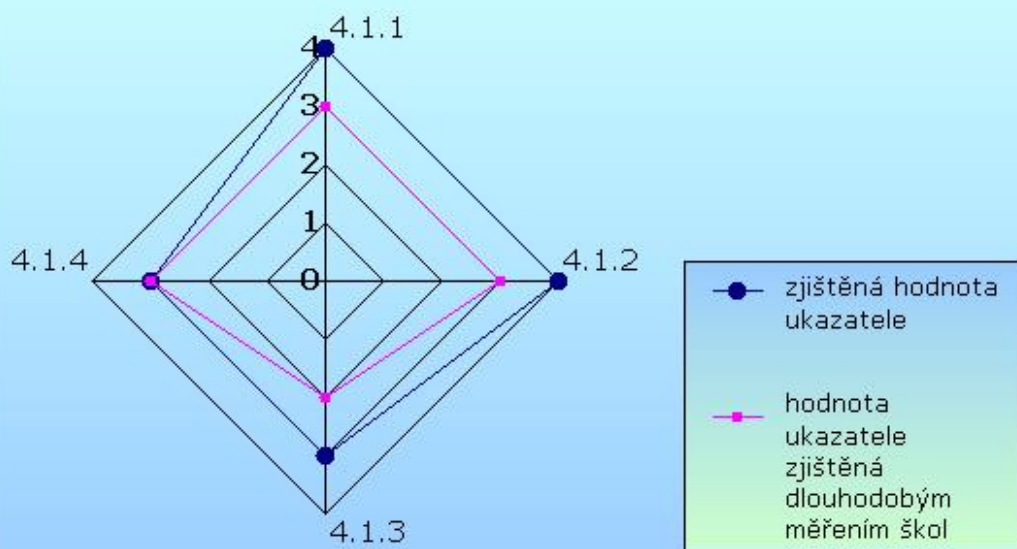

**Oblast: 4 Řízení školy****Podoblast: 4.2 Plánování**

	<b>Název ukazatele</b>	<b>4</b>	<b>3</b>	<b>2</b>	<b>1</b>	<b>X</b>
4.2.1	plánování lidských zdrojů	x				
4.2.2	plánování materiálních zdrojů	x				
4.2.3	plánování finančních zdrojů (finance, majetek)	x				

Souhrnné hodnocení podoblasti

*vynikající***Slovní hodnocení****Možnost ověření**

4.2.1 - ŠVP - učební plány,  
úvazky,  
plán personálního za jištění výuky,  
výsledky pololetního hodnocení ze sekcí,  
plán personálního rozvoje,  
zápisy z jednání s odbory.  
4.2.2 - Plány práce sekcí,  
plán ICT,  
rozpočet ONIC a PP, rozpočet projektů ŠABLONY, IVOP,  
plán reprodukce majetku,  
plán oprav a údržby.  
4.2.3 - Rozpočet přímých výdajů,  
rozpočet provozních prostředků,  
rozpočet projektů ŠABLONY a IVOP,  
rozpočet DTP VŠB TUO,  
rozpočet DTP KM.

**Návrh opatření**

4.2.1 -  
4.2.2 -  
4.2.3 -

## Souhrnný přehled hodnot ukazatelů podoblasti 4.2

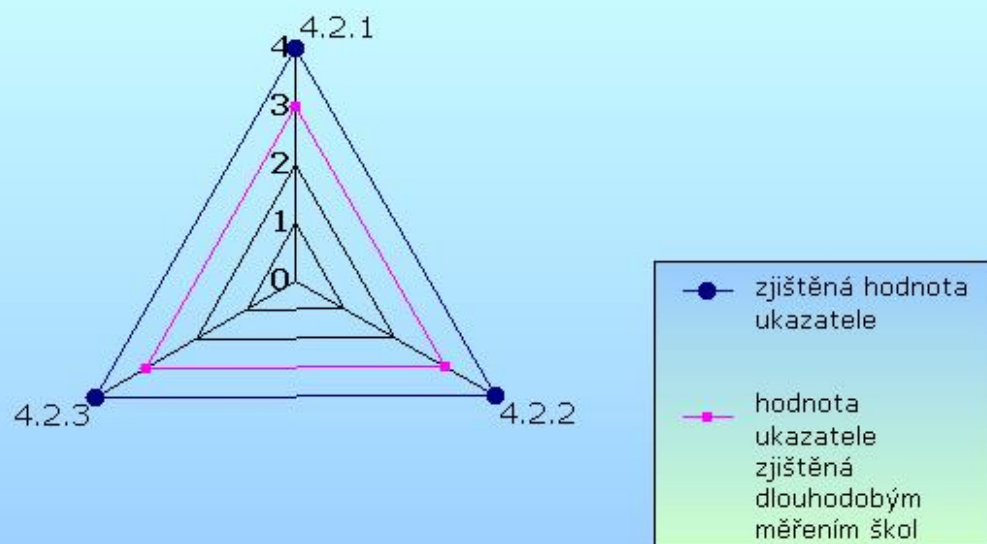

Oblast: 4 Řízení školy						
Podoblast: 4.3 Organizace školy						
	Název ukazatele	4	3	2	1	X
4.3.1	organizační struktura školy a organizační řád	x				
4.3.2	delegování úkolů a pravomocí	x				
4.3.3	správa a přenos dat a informací uvnitř školy	x				
4.3.4	činnost poradních, metodických a samosprávných orgánů	x				
Souhrnné hodnocení podoblasti		<i>vynikající</i>				
Slovní hodnocení						
Možnost ověření						
<p>4.3.1 - Organizační řád, Plán práce (plán VaV).</p> <p>4.3.2 - Organizační řád, Provozní řád, Plán práce (VaV), Pracovní náplně pracovníků.</p> <p>4.3.3 - Organizační řád, Provozní řád, Outlook, případně Outlook Web App, aplikace intranetu v rámci oauh.cz: UI Microsoft SharePoint, SAS, BAKLÁŘI, Moodle, iVOŠ, reVOŠ, Internetový portál www.oauh.cz, zápisy z porad a jednání (uvedených zejména v UI Microsoft SharePoint).</p> <p>4.3.4 - Zápisy z jednání: z pedagogických rad, ze ŠVŠ, z jednání sekcí a komisí, ze schůzek s poradními orgány.</p>						
Návrh opatření						
<p>4.3.1 -</p> <p>4.3.2 - Provéřit jednotlivá ustanovení hlavních organizačních dokumentů, jako jsou zejména Organizační řád, Provozní řád, Pracovní náplně pracovníků apod., v souvislosti s uzákoněním nového Občanského zákoníku (v termínech stanovených tímto právním kodexem).</p> <p>4.3.3 -</p> <p>4.3.4 - V UI Microsoft SharePoint v sekci zápisy, doplnit vedle kategorie zápisy ze sekcí, kategorii zápisy z dalších jednání s poradními orgány. Zde budou zveřejňovány další zápisy z jednání metodických a samosprávných orgánů, které nelze umístit do stávající struktury (předpokládaný termín do zahájení školního roku 2013/14).</p>						

### Souhrnný přehled hodnot ukazatelů podoblasti 4.3

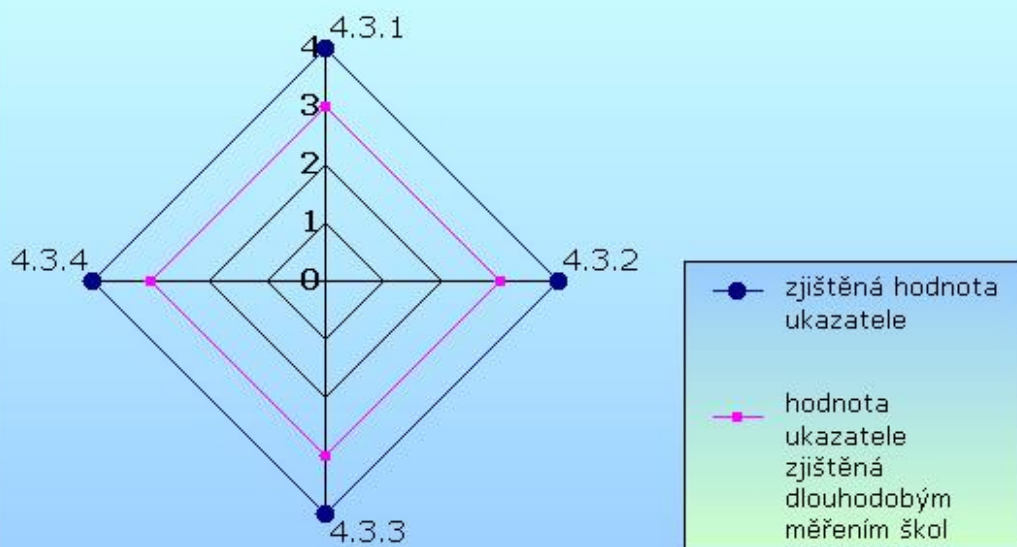

**Oblast: 4 Řízení školy****Podoblast: 4.4 Vedení lidí**

	<b>Název ukazatele</b>	<b>4</b>	<b>3</b>	<b>2</b>	<b>1</b>	<b>X</b>
4.4.1	týmová práce	x				
4.4.2	komunikace, poskytování zpětné vazby a informací mezi školskými týmy	x				
4.4.3	podpora učitelů při zavádění změn	x				
4.4.4	vedení začínajících a nekvalifikovaných učitelů	x				
4.4.5	hospitační činnost	x				
4.4.6	další vzdělávání pedagogických pracovníků	x				
4.4.7	styl řízení a vedení	x				
4.4.8	„invitational leadership“ – „pozvání, vybízení k vůdcovství“	x				

Souhrnné hodnocení podoblasti

*vynikající***Slovní hodnocení****Možnost ověření**

4.4.1 - Zápisy z jednání:

z pedagogických rad,

ze ŠVŠ,

z jednání sekcí a komisí,

ze schůzek s poradními orgány.

4.4.2 - Zápisy z jednání:

z pedagogických rad,

ze ŠVŠ,

z jednání sekcí a komisí,

ze schůzek s poradními orgány.

4.4.3 - Zápisy z jednání:

z pedagogických rad,

ze ŠVŠ,

z jednání sekcí a komisí,

ze schůzek s poradními orgány.

4.4.4 - Zápisy z jednání:

z pedagogických rad,

ze ŠVŠ,

z jednání sekcí a komisí,

ze schůzek s poradními orgány.

4.4.5 - Plán kontrolní a hospitační činnosti,

zápisy z hospitačních činností:

ze strany vedení školy,

ze strany vedoucích sekcí.

4.4.6 - Pán DV,

monitorovací zprávy projektů: VIP, IVOP, IPA, AVOP.

4.4.7 - Plán VaV, zejména práce s CaP,

zápisy z jednání:

z pedagogických rad,

ze ŠVŠ,

z jednání sekcí a komisí,

ze schůzek s poradními orgány.

4.4.8 - Zápisy z jednání:

z pedagogických rad,

ze ŠVŠ,

z jednání sekcí a komisí,

ze schůzek s poradními orgány,

koncepte nových leaderů, kteří se od roku 2013/14 ujímají vedení sekcí.

#### **Návrh opatření**

4.4.1 -

4.4.2 -

4.4.3 -

4.4.4 -

4.4.5 -

4.4.6 -

4.4.7 -

4.4.8 - Pracovat s novými leadery, kteří se od září 2014 ujímají vedení sekcí.

### Souhrnný přehled hodnot ukazatelů podoblasti 4.4

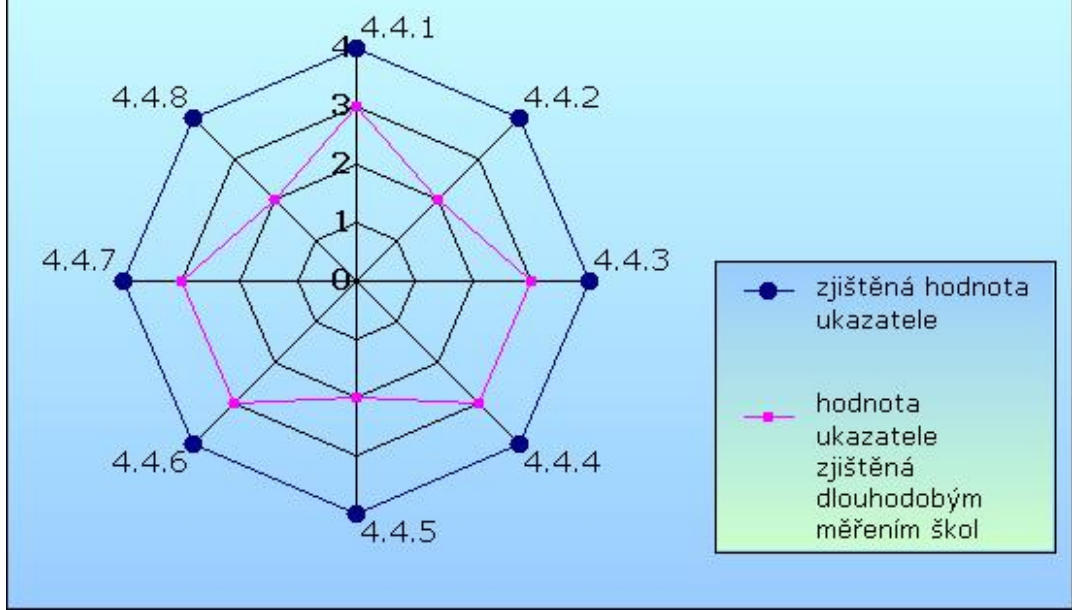



Oblast: 4 Řízení školy						
Podoblast: 4.5 Kontrola						
	Název ukazatele	4	3	2	1	X
4.5.1	kontrola a opatření ke zlepšení stavu v oblasti BOZP, PO a hygieny	x				
4.5.2	kontrola a opatření ke zlepšení stavu v oblasti lidských, materiálních a finančních zdrojů	x				
4.5.3	prevence rizik	x				
Souhrnné hodnocení podoblasti		<i>vynikající</i>				
Slovní hodnocení						
<b>Možnost ověření</b>						
<p>4.5.1 - Dokumentace BOZP, PO a hygieny.</p> <p>4.5.2 - Plán kontrolní a hospitační činnosti, Plán VaV, Organizační řád, Provozní řád, zápisy z pedagogických a provozních porad.</p> <p>4.5.3 - Dokumenty BOZP a PO, která se týkají vyhodnocení rizik, zápisy z pedagogických a provozních porad.</p>						
Návrh opatření						
<p>4.5.1 - Iniciovat, aby výstupem z kontroly BOZP a PO (2014) byly věcné a objektivní podněty a připomínky, které přispějí ke zpravování pasportizace budovy nacházející se v ulici Nádražní č.p. 22.</p> <p>4.5.2 -</p> <p>4.5.3 -</p>						

### Souhrnný přehled hodnot ukazatelů podoblasti 4.5

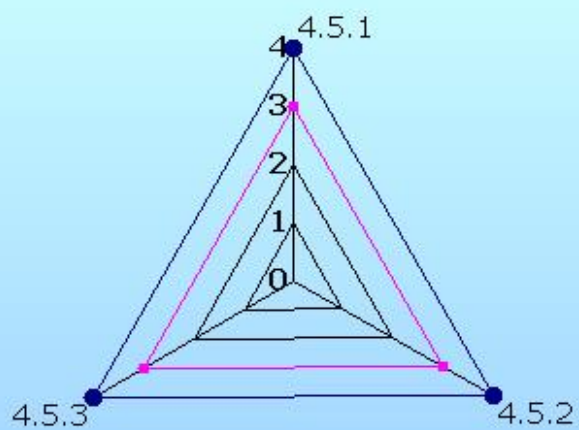

- zjištěná hodnota ukazatele
- hodnota ukazatele zjištěná dlouhodobým měřením škol

**Oblast: 4 Řízení školy****Podoblast: 4.6 Vlastní hodnocení školy**

	<b>Název ukazatele</b>	<b>4</b>	<b>3</b>	<b>2</b>	<b>1</b>	<b>X</b>
4.6.1	plánování a realizace vlastního hodnocení školy					x
4.6.2	spolupráce hodnotících týmů					x
4.6.3	uplatňování doporučení pro provádění vlastního hodnocení školy					x
4.6.4	spolupráce s rodiči a ostatními partnery školy					x
4.6.5	cyklus zvyšování kvality školy					x
4.6.6	výstupy z vlastního hodnocení školy					x

Souhrnné hodnocení podoblasti

---

**Slovní hodnocení**

Oblast Vlastní hodnocení není předmětem tohoto hodnocení --> Důvod: došlo ke zrušení ustanovení §§ 8 až 10 vyhlášky 15/2005 (vlastní hodnocení probíhá jako víceméně interní proces jehož výsledky jsou použity pro potřeby tvorby VZ a jako podklad pro tvorbu a inovaci CaP pro nastávající období.

**Možnost ověření****Návrh opatření**

### Souhrnný přehled hodnot ukazatelů podoblasti 4.6

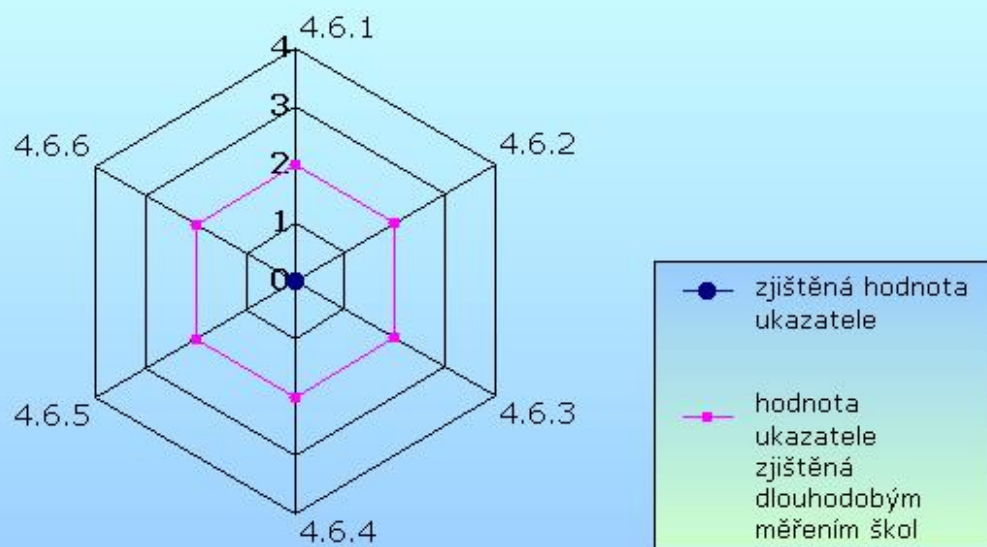

### Souhrnný přehled oblasti 4

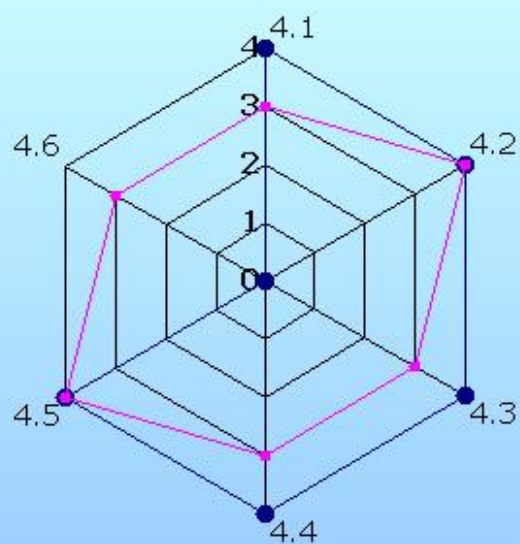

- zjištěná hodnota ukazatele
- hodnota ukazatele zjištěná dlouhodobým měřením škol

<b>Oblast: 5 Výsledky vzdělávání</b>						
<b>Podoblast: 5.1 Zjišťování výsledků vzdělávání</b>						
	<b>Název ukazatele</b>	4	3	2	1	X
5.1.1	nástroje využívané k měření výsledků vzdělávání		x			
5.1.2	systematičnost zjišťování výsledků vzdělávání s výjimkou klasifikace		x			
5.1.3	účelnost využívání statistických informací a dat pro srovnávání		x			
Souhrnné hodnocení podoblasti		<i>velmi dobrá</i>				
<b>Slovní hodnocení</b>						
<b>Možnost ověření</b>						
<p>5.1.1 - Evaluace pomocí projektu podpora kvality ve vzdělávání, CZ.1.07/1.1.38/02.0034, studentský pohled, výsledky kontinuálních zjištění konaných na základě požadavků vzdělávacího procesu.</p> <p>5.1.2 - Evaluace pomocí projektu podpora kvality ve vzdělávání, CZ.1.07/1.1.38/02.0034, výsledky kontinuálních zjištění konaných na základě požadavků vzdělávacího procesu, podklady z předchozích období: studentský pohled, barvy, vektor,....</p> <p>5.1.3 - Evaluace pomocí projektu podpora kvality ve vzdělávání, CZ.1.07/1.1.38/02.0034, statistická zjištění o výsledcích MZ, přijímacího řízení a podobně....</p> <p>výsledky kontinuálních zjištění konaných na základě požadavků vzdělávacího procesu, podklady z předchozích období: studentský pohled, barvy, vektor,....</p>						
<b>Návrh opatření</b>						
<p>5.1.1 - Uložit sekci prevence a poradenství zpracovat systematický plán provádění měření výsledků vzdělávání (termín: v průběhu prvního čtvrtletí školního roku).</p> <p>5.1.2 - Uložit sekci prevence a poradenství zpracovat systematický plán provádění měření výsledků vzdělávání (termín: v průběhu prvního čtvrtletí školního roku).</p> <p>5.1.3 - Ve spolupráci se sekcí výchovného poradenství a prevence zpracovat systematický plán využití statistických údajů ke srovnávání, ke sledování stupeňů pokroku jednotlivých žáků i celých tříd v souvislosti s plněním vymezených cílů. Plán je třeba koncipovat tak, aby docházelo ke sledování tzv. přidané hodnoty v úrovni všeobecného vzdělání i v praktických dovednostech žáků.</p>						

### Souhrnný přehled hodnot ukazatelů podoblasti 5.1

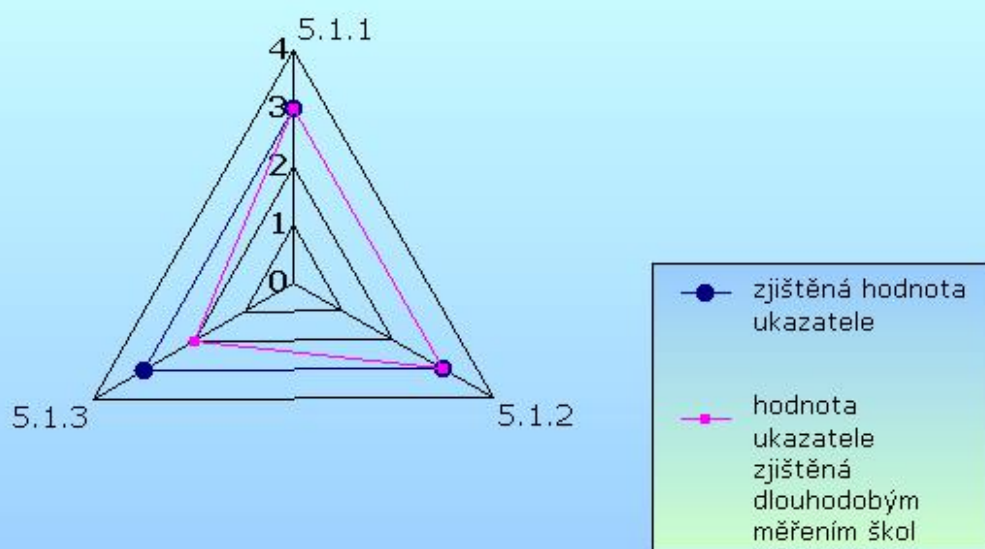

**Oblast: 5 Výsledky vzdělávání****Podoblast: 5.2 Hodnocení výsledků vzdělávání**

	<b>Název ukazatele</b>	4	3	2	1	X
5.2.1	hodnocení a srovnání zjištěných výsledků jednotlivých žáků vzhledem k minulému hodnocení		x			
5.2.2	hodnocení a srovnání zjištěných výsledků na úrovni školy vzhledem k minulému hodnocení		x			
5.2.3	hodnocení výsledků v matematice		x			
5.2.4	hodnocení výsledků v českém jazyce		x			
5.2.5	hodnocení výsledků v cizích jazycích		x			
5.2.6	hodnocení výsledků v profilových odborných předmětech		x			
5.2.7	hodnocení výsledků v odborném výcviku		x			
5.2.8	úspěšnost žáků na trhu práce a v dalším studiu		x			
5.2.9	výsledky žáků u závěrečných a maturitních zkoušek		x			

Souhrnné hodnocení podoblasti

*velmi dobrá***Slovní hodnocení**

Ve spolupráci se sekci výchovného poradenství a prevence zpracovat systematický plán využití statistických údajů ke srovnávání, ke sledování stupeňů pokroku jednotlivých žáků i celých tříd v souvislosti s plněním vymezených cílů. Plán je třeba koncipovat tak, aby docházelo ke sledování tzv. přidané hodnoty v úrovni všeobecného vzdělání i v praktických dovednostech žáků.

**Možnost ověření**

5.2.1 -

**Návrh opatření**

5.2.1 -



### Souhrnný přehled hodnot ukazatelů podoblasti 5.2

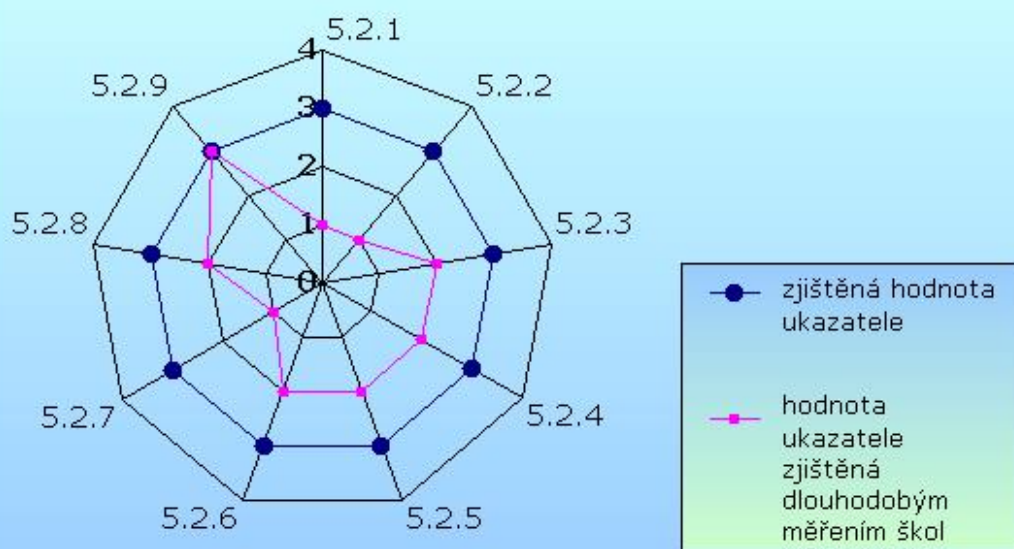

**Oblast: 5 Výsledky vzdělávání****Podoblast: 5.3 Další výsledky vzdělávání**

	<b>Název ukazatele</b>	<b>4</b>	<b>3</b>	<b>2</b>	<b>1</b>	<b>X</b>
5.3.1	umístění v odborných soutěžích a v olympiádách	x				
5.3.2	umístění v soutěžích zaměřených na praktické a odborné dovednosti žáků					x
5.3.3	umístění ve sportovních soutěžích	x				
5.3.4	zapojení školy do projektů a dalších aktivit	x				

Souhrnné hodnocení podoblasti

*vynikající***Slovní hodnocení****Možnost ověření**

5.3.1 - Projekt Excellence.

5.3.3 - Zprávy v aktualitách na oauh.cz,  
výsledky ze sportovní soutěží.

5.3.4 - Monitorovací zprávy z jednotlivých projektů.

**Návrh opatření**

5.3.1 -

5.3.3 -

5.3.4 -

### Souhrnný přehled hodnot ukazatelů podoblasti 5.3

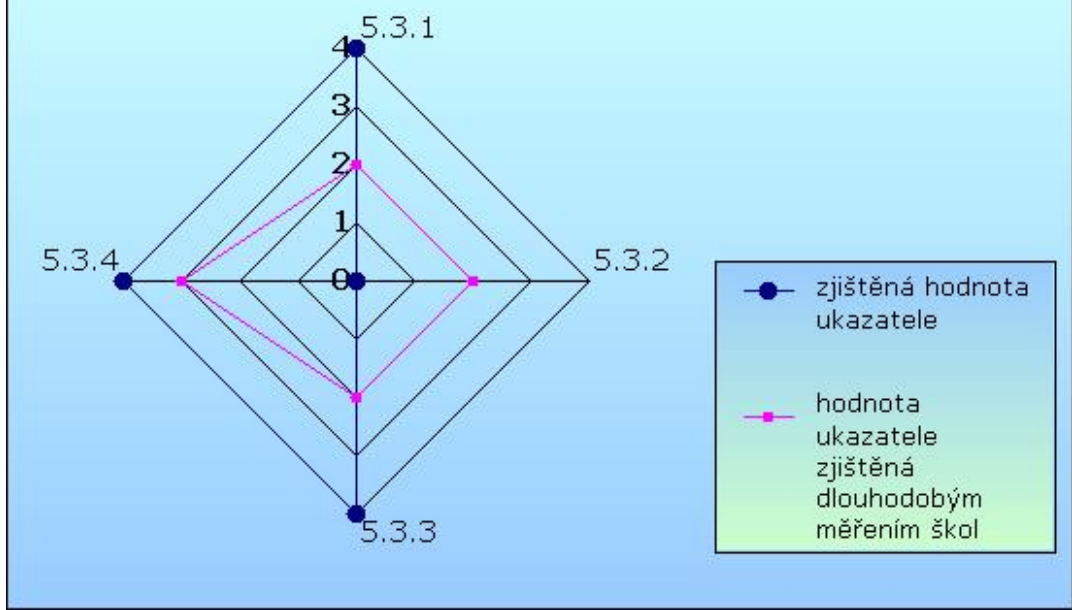

### Souhrnný přehled oblasti 5

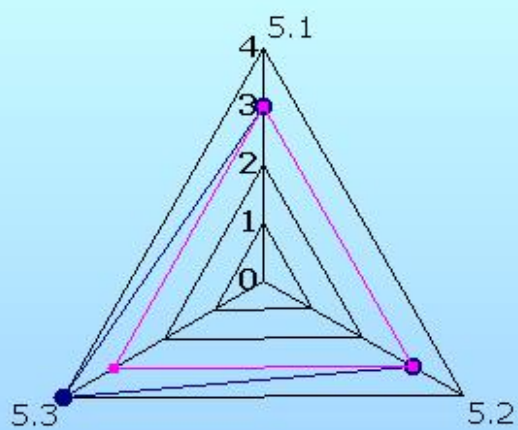

- zjištěná hodnota ukazatele
- hodnota ukazatele zjištěná dlouhodobým měřením škol

## Oblast: 6 Výsledky práce školy vzhledem k podmínkám vzdělávání a ekonomickým zdrojům

### Podoblast: 6.1 Celkové hodnocení využívání lidských zdrojů

	Název ukazatele	4	3	2	1	X
6.1.1	efektivita využívání kvalifikace učitelů všeobecně vzdělávacích předmětů	x				
6.1.2	efektivita využívání kvalifikace učitelů odborných předmětů	x				
6.1.3	efektivita využívání kvalifikace učitelů praktického vyučování a odborného výcviku					x
6.1.4	efektivita využívání kvalifikace ostatních pracovníků školy	x				
6.1.5	zdokonalování učitelů a dalších pracovníků školy vzhledem k hodnoceným oblastem	x				
6.1.6	uplatnění absolventů na trhu práce	x				

Souhrnné hodnocení podoblasti

*vynikající*

### Slovní hodnocení

### Možnost ověření

6.1.1 - Plán práce školy, zejména CaP,  
zápisy z pedagogických rad,  
zápisy z jednání sekcí a komisí,  
zápisy kontrolní a hospitační činnosti.

6.1.2 - Plán práce školy, zejména CaP,  
zápisy z pedagogických rad,  
zápisy z jednání sekcí a komisí,  
zápisy kontrolní a hospitační činnosti,  
výsledky projektu Excellence.

6.1.4 - Plán práce, zejména CaP,  
zápisy z provozních porad,  
rozbory hospodaření,  
zápisy z jednání školské rady,  
zápisy z kontrolních činností.

6.1.5 - Plán práce, zejména plán DV a DVPP,  
personální dokumentace,  
provádění směrnic kraje a ePoradna.

6.1.6 - Údaje z databází o uplatnění absolventů, zejména z <http://www.infoabsolvent.cz/>,  
dokument Potřeby zaměstnavatelů a připravenost absolventů škol – šetření v sekundárním sektoru - 2013,  
webové portály ÚP (<http://portal.mpsv.cz/upcr/kp/zlk>).

### Návrh opatření

6.1.1 -  
6.1.2 -  
6.1.4 -  
6.1.5 -  
6.1.6 -

### Souhrnný přehled hodnot ukazatelů podoblasti 6.1

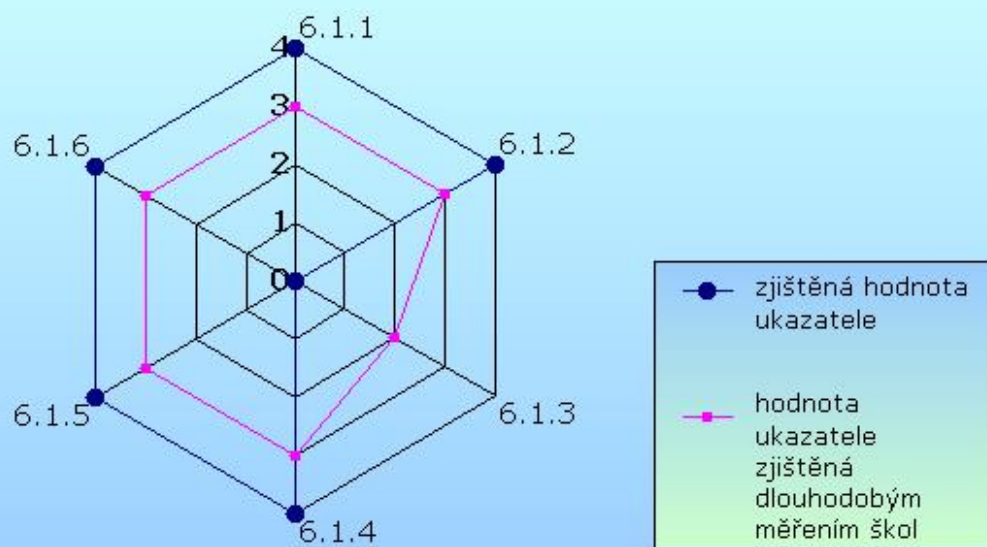

## Oblast: 6 Výsledky práce školy vzhledem k podmínkám vzdělávání a ekonomickým zdrojům

### Podoblast: 6.2 Celkové hodnocení využívání materiálních zdrojů

	Název ukazatele	4	3	2	1	X
6.2.1	efektivita využívání prostor a budov školy	x				
6.2.2	efektivita využívání pomůcek a učebnic	x				
6.2.3	efektivita využívání ICT	x				
6.2.4	efektivita využívání prostor pro praktické vyučování a strojního vybavení					x

Souhrnné hodnocení podoblasti *vynikající*

### Slovní hodnocení

### Možnost ověření

6.2.1 - Plán práce, zejména rozvrh hodin,  
organizace zajištění plánovaných změn výměny odborných učeben (respektive digitalizovaných učeben).

6.2.2 - Plán práce,  
plán ICT,  
rozvrh hodin,  
organizace zajištění plánovaných změn výměny odborných učeben (respektive digitalizovaných učeben).

6.2.3 - Plán práce,  
plán ICT,  
plány práce sekcí a komisy,  
zápisy z jednání sekcí a komisí.

### Návrh opatření

6.2.1 -  
6.2.2 -  
6.2.3 -

### Souhrnný přehled hodnot ukazatelů podoblasti 6.2

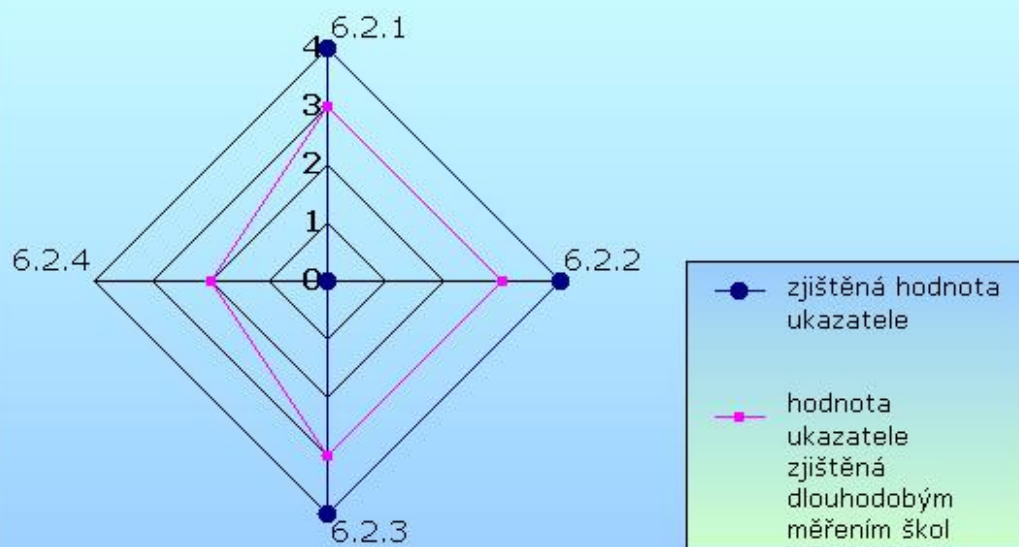



## Oblast: 6 Výsledky práce školy vzhledem k podmínkám vzdělávání a ekonomickým zdrojům

### Podoblast: 6.3 Celkové hodnocení využívání finančních zdrojů

	Název ukazatele	4	3	2	1	X
6.3.1	efektivita využívání přímých nákladů	x				
6.3.2	efektivita využívání provozních prostředků	x				
6.3.3	efektivita využívání mimorozpočtových zdrojů		x			
Souhrnné hodnocení podoblasti		<i>vynikající</i>				

### Slovní hodnocení

#### Možnost ověření

6.3.1 - Rozbory hospodaření,  
zápisy z jednání školské rady,  
zápisy z jednání ŠVŠ.

6.3.2 - Rozbory hospodaření,  
zápisy z jednání školské rady,  
zápisy z provozních porad.

6.3.3 - Monitorovací zprávy projektů VIP, IVOP a ŠABLONY.

#### Návrh opatření

6.3.1 -

6.3.2 - Analyzovat a řešit problém, který souvisí s ohrožením financování provozu školy vzhledem k přípravě útlumu výuka na DTP VŠB TUO. Připravit jako projekt s názvem Nové doplňková činnost.

6.3.3 -

### Souhrnný přehled hodnot ukazatelů podoblasti 6.3

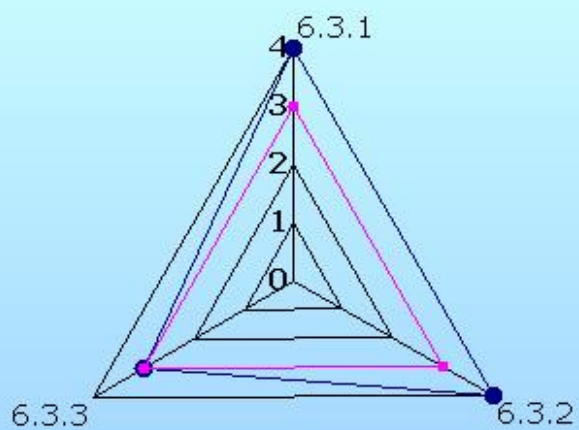

- zjištěná hodnota ukazatele
- hodnota ukazatele zjištěná dlouhodobým měřením škol

## Oblast: 6 Výsledky práce školy vzhledem k podmínkám vzdělávání a ekonomickým zdrojům

### Podoblast: 6.4 Dopad vlastního hodnocení školy na zdokonalování školy

	Název ukazatele	4	3	2	1	X
6.4.1	korekce cílů a hodnot školy	x				
6.4.2	korekce ŠVP	x				
6.4.3	revize strategie vlastního hodnocení školy		x			
6.4.4	revize plánu zdokonalování školy		x			

Souhrnné hodnocení podoblasti

*velmi dobrá*

#### Slovní hodnocení

#### Možnost ověření

6.4.1 - Plán práce školy,  
zápisy z pedagogických rad,  
zápisy ze sekcí a komisí.

6.4.2 - Zápisy ze sekcí a komisí,  
zápisy z jednání školské rady.

6.4.3 - webové portály [www.mecops.cz](http://www.mecops.cz) a <http://www.diagnostic.cz>.

6.4.4 - Plán práce,  
zápisy ze sekcí, pedagogických rad a ŠVŠ.

#### Návrh opatření

6.4.1 -

6.4.2 -

6.4.3 - Analyzovat a realizovat projekt vlastního hodnocení pro období počínaje školním rokem 2013/2014 s využitím nabídek diagnostických nástrojů <http://www.diagnostic.cz> a pomocí 360 stupňové zpětné vazby.

6.4.4 - Zpracovat nový plán revize zdokonalování školy. Nový plán zpracovat jako soubor konkrétní opatření, na jeho doplnění a korekce. Nový plán realizovat pomocí akčních úkolů, které jsou kontrolovatelné a evidentně vedou ke zvýšení kvality veškeré práce školy.

### Souhrnný přehled hodnot ukazatelů podoblasti 6.4

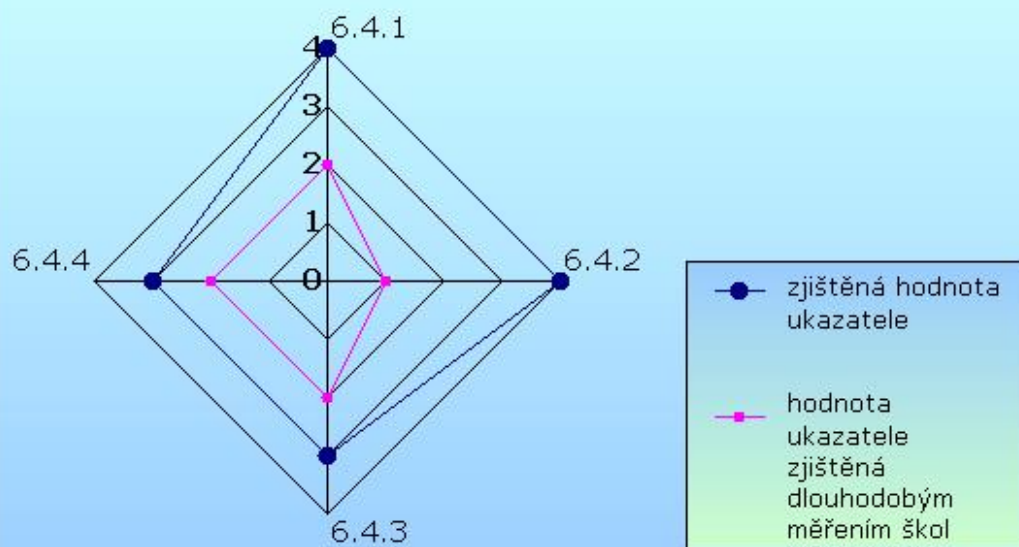

### Souhrnný přehled oblasti 6

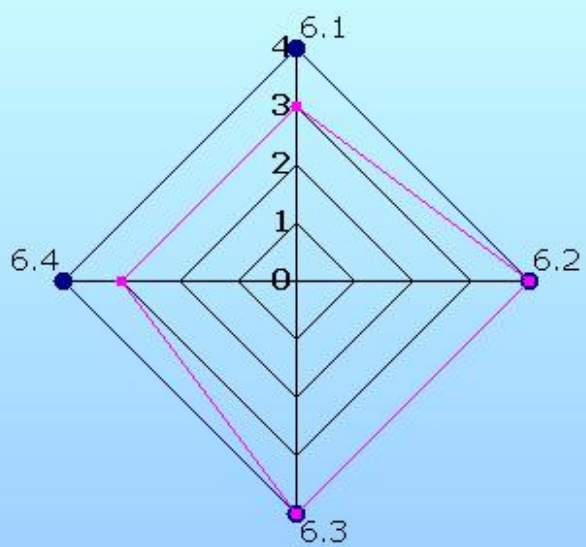

- zjištěná hodnota ukazatele
- hodnota ukazatele zjištěná dlouhodobým měřením škol